

211 & 219 (805)

Fahrwerk-Steuergerät

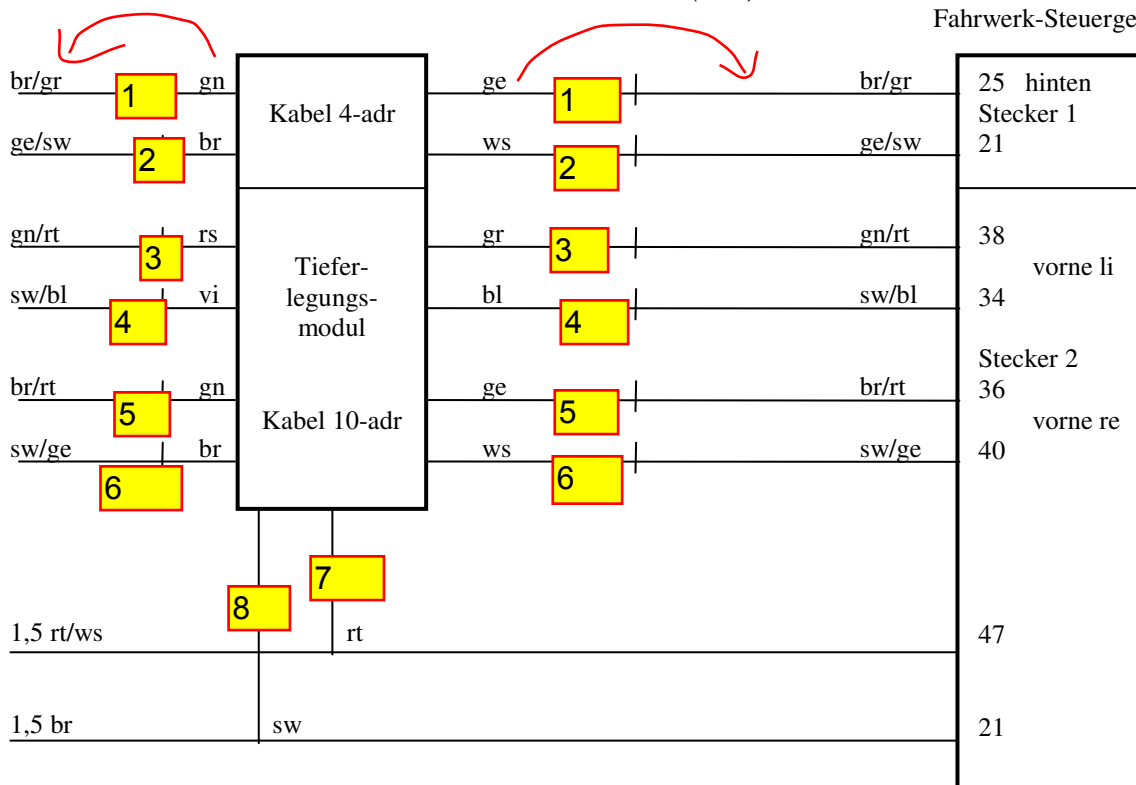

Hier der Stecker von Fahrwerk- und ESP-Steuergerät, Sicht von UNTEN:

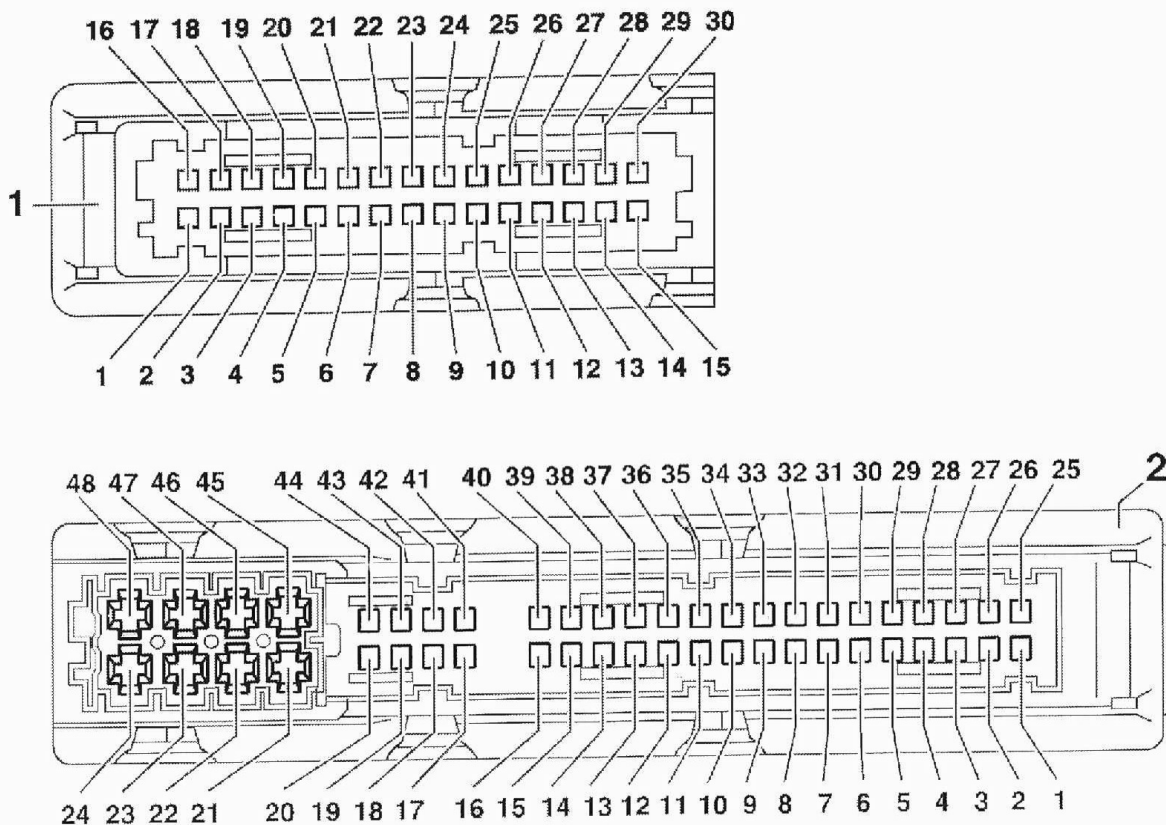

Die Kabelfarben

gn/grün GN/green
 br/braun BN/brown
 vi/violett VT/violet
 ws/weiß WH/white
 rt/rot RD/red

gr/grau GY/grey
 rs/rosa PK/pink
 ge/gelb YE/yellow
 bl/blau BU/blue
 sw/schwarz BK/black